



## MC 6510

Micro Music-Center mit CD-Player  
Micro Music Center with CD-Player

| Bedienungsanleitung  
| User Manual

## VORWORT

Vielen Dank, dass Sie sich für dieses Produkt entschieden haben. Bitte lesen Sie diese Bedienungsanleitung sorgfältig, damit Sie in der Lage sind, die maximale Leistungsfähigkeit dessen auszuschöpfen und die Sicherheit bei Installation, Verwendung und Wartung gewährleistet wird. Bewahren Sie diese Bedienungsanleitung so auf, dass Sie sie immer griffbereit haben.



Unsere Hotline für technische Fragen: **0900/1000036**

(Mo. – Do.: 8.00 – 16.30 Uhr | Fr.: 8.00 – 15.00 Uhr | 0,99 €/Min. aus dem deutschen Festnetz)

Bitte machen Sie von dieser Hotline Gebrauch, da technische Probleme meist hier schon behoben werden können, ohne dass Sie Ihr Gerät einsenden müssen.

Internet: [www.karcher-products.de](http://www.karcher-products.de)



E-Mail: [service@karcher-products.de](mailto:service@karcher-products.de)

## SICHERHEITSHINWEISE

1. **Bedienungsanleitung lesen** – Lesen Sie die Bedienungsanleitung aufmerksam, um sich mit der Bedienung des Gerätes vertraut zu machen.
2. **Bedienungsanleitung aufbewahren** – Bewahren Sie die Bedienungsanleitung sorgfältig auf.
3. **Hinweise beachten** – Beachten Sie alle Hinweise und Anweisungen in der Bedienungsanleitung.
4. **Wasser und Feuchtigkeit** – Das Gerät darf nicht in der Nähe von Wasser (z. B. einer Badewanne, einem Waschbecken, einem Schwimmbecken, etc.) oder an feuchten Orten, bzw. in tropischem Klima verwendet werden. Stellen Sie keine mit Flüssigkeiten befüllten Objekte oder Gefäße (z. B. Vasen) auf das Gerät. Setzen Sie das Gerät weder Tropf- noch Spritzwasser aus.
5. **Aufstellung** – Das Gerät darf nur auf einer stabilen, ebenen Oberfläche aufgestellt werden. Platzieren Sie das Gerät so, dass es keinen Erschütterungen ausgesetzt werden kann.
6. **Wandmontage** – Eine Wand- oder Deckenmontage darf nur dann erfolgen, wenn das Gerät dafür vorgesehen ist.
7. **Belüftung** – Stellen Sie das Gerät immer so auf, dass die Lüftungsöffnungen nicht blockiert oder verdeckt (z. B. von einem Vorhang, einer Decke, einer Zeitung, etc.) werden. Das Gerät darf z. B. nicht auf einem Bett, Sofa, Teppich, etc. aufgestellt werden. Für eine ausreichende Belüftung sollte ein Freiraum von mindestens 5 cm um das Gerät herum eingehalten werden.
8. **Hitze** – Das Gerät darf nicht in die Nähe von Hitzequellen, wie z. B. einer Heizung, einem Herd oder anderen Geräten gelangen.
9. **Stromversorgung** – Das Gerät darf nur mit der auf der Geräterückseite angegebenen Spannung betrieben werden.
10. **Kabel & Stecker** – Das Netzkabel und der Netzstecker müssen immer in einwandfreiem Zustand sein. Der Netzstecker muss jederzeit erreichbar sein, um das Gerät vom Netz trennen zu können. Sämtliche Kabel sollten immer so ausgelegt werden, dass diese keine Stolperfalle darstellen und nicht beschädigt werden können. Stellen Sie keine Objekte auf Kabel. Wandsteckdosen, Verlängerungskabel und Mehrfachsteckerleisten dürfen niemals überbelegt werden.
11. **Reinigung** – Reinigen Sie das Gerät ausschließlich mit einem trockenen, weichen und sauberen Tuch. Verwenden Sie niemals chemische Reinigungsmittel. Ziehen Sie vor dem Reinigen den Netzstecker.
12. **Nichtverwendung** – Wenn Sie das Gerät für längere Zeit nicht verwenden, ziehen Sie den Netzstecker.
13. **Eintritt von Objekten oder Flüssigkeiten** – Es dürfen keine Objekte in das Gehäuse des Gerätes gelangen. Das Gerät darf niemals in Kontakt mit irgendwelchen Flüssigkeiten gelangen.
14. **Wann Sie eine Servicestelle aufsuchen sollten** – Ziehen Sie umgehend den Netzstecker und suchen Sie eine qualifizierte Servicestelle auf, wenn einer der folgenden Ereignisse eintritt:
  - a) Wenn der Netzstecker oder das Netzkabel beschädigt ist.
  - b) Wenn Objekte in das Gehäuse eingedrungen sind oder das Gerät in Kontakt mit einer Flüssigkeit war.
  - c) Wenn das Gerät nicht ordnungsgemäß funktioniert. Nehmen Sie selbst nur solche Einstellungen vor, die in dieser Bedienungsanleitung erklärt werden.
  - d) Wenn das Gerät heruntergefallen ist oder in sonstiger Weise einer Erschütterung ausgesetzt war.
15. **Reparaturen** – Reparaturen und Wartungsarbeiten dürfen nur von qualifiziertem Fachpersonal durchgeführt werden. Versuchen Sie niemals, das Gerät selbst zu reparieren. Öffnen Sie niemals das Gehäuse.
16. **Offenes Feuer** – Halten Sie das Gerät fern von offenem Feuer. Stellen Sie keine brennenden Kerzen oder ähnliches auf das Gerät.
17. **Gewitter** – Während eines Gewitters sollten Sie den Netzstecker ziehen.
18. **Sicherheitscheck** – Nach einer Reparatur sollte der durchführende Techniker einen Sicherheitscheck des Gerätes vornehmen, um zu versichern, dass das Gerät einwandfrei funktioniert.
19. **Batterien** – Setzen Sie Batterien immer richtig gepolt in elektrische Geräte ein. Explosionsgefahr wenn Batterien falsch eingesetzt werden. Ersetzen Sie alte Batterien stets mit neuen des gleichen Typs. Verwenden Sie alte und neue Batterien nie gleichzeitig. Alte Batterien gehören nicht in den Hausmüll, sondern müssen separat in den dafür vorgesehenen Behältern entsorgt

werden. Batterien dürfen nicht übermäßiger Hitze, wie z. B. durch Sonnenschein, Feuer o. ä. ausgesetzt werden.

20. **Kopfhörer** – Eine zu hohe Lautstärke bei Verwendung von Ohr- oder Kopfhörern kann zu Hörschäden führen.

	<b>VORSICHT</b> GEFAHR EINES ELEKTRO- SCHOCKS	
WARNUNG: Um das Risiko eines Feuers oder elektrischen Schlags zu verringern, setzen Sie dieses Gerät niemals Wasser, Regen oder Feuchtigkeit aus.		

WARNUNG: Um die Gefahr eines elektrischen Schlags zu verringern, öffnen Sie niemals das Gehäuse dieses Gerätes. Versuchen Sie niemals, das Gerät selbst zu reparieren. Wartungsarbeiten und Reparaturen dürfen ausschließlich von qualifiziertem Fachpersonal durchgeführt werden.



Dieses Symbol weist den Benutzer auf gefährliche Spannung innerhalb des Gerätes hin. Es besteht die Gefahr eines elektrischen Schlags.



Dieses Symbol weist den Benutzer auf Teile hin, deren Funktion und Wartung genauestens beschrieben sind.

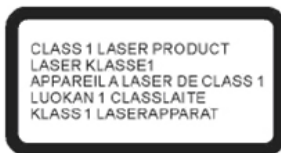

SEHEN SIE NIEMALS DIREKT IN DEN LASERSTRAHL!



#### Batterien und Akkus

Batterien und Akkus dürfen nicht mit dem normalen Hausmüll entsorgt werden. Jeder Verbraucher ist verpflichtet, alte Batterien und Akkus bei einer Sammelstelle seiner Gemeinde, seines Stadtteils oder im Handel abzugeben, so dass sie einer umweltschonenden Entsorgung zugeführt werden können.



#### Entsorgung von Elektro- und Elektronikgeräten

Dieses Symbol auf dem Produkt weist darauf hin, dass dieses nicht zusammen mit dem normalen Hausmüll entsorgt werden darf. Für zu entsorgende Elektro- und Elektronikgeräte gibt es ein besonderes, kostenfreies Entsorgungssystem. Weitere Informationen erhalten Sie von Ihrem lokalen Entsorgungsunternehmen oder von dem Händler, bei dem Sie dieses Produkt erworben haben. Mit der getrennten Entsorgung helfen Sie, die Umwelt und Gesundheit Ihrer Mitmenschen zu schützen.

## 1. Umgang mit Disks

- Das Disk-Fach Ihres Gerätes muss stets geschlossen sein, sodass kein Staub und Schmutz eindringen können, die die Linse beschädigen würden.
- Berühren Sie niemals die bespielte Seite einer Disk.
- Bekleben und beschreiben Sie niemals eine Disk.
- Biegen Sie Disks nicht.
- Halten Sie Disks immer an deren äußeren Kanten.



## 2. Aufbewahrung von Disks

- Bewahren Sie Disks stets in ihren jeweiligen Schutzhüllen auf.
- Setzen Sie Disks niemals dem direkten Sonnenlicht, Staub, Schmutz, hohen Temperaturen, hoher Luftfeuchtigkeit oder Nässe aus.

## 3. Reinigen von Disks

- Sollte eine Disk einmal verschmutzt sein, so verwenden Sie zum Säubern ein sauberes, trockenes Tuch.
- Ziehen Sie das Tuch vorsichtig von der Mitte der Disk zur äußeren Kante:



- Verwenden Sie niemals chemische Reinigungsmittel, Wasser, Verdünnungsmittel oder anti-statisches Spray.

## 4. Kompatibilität

- Aufgrund der Vielzahl von Komprimierungsverfahren kann es vorkommen, dass vereinzelte Disks nicht wiedergegeben werden können.

## BEDIENELEMENTE

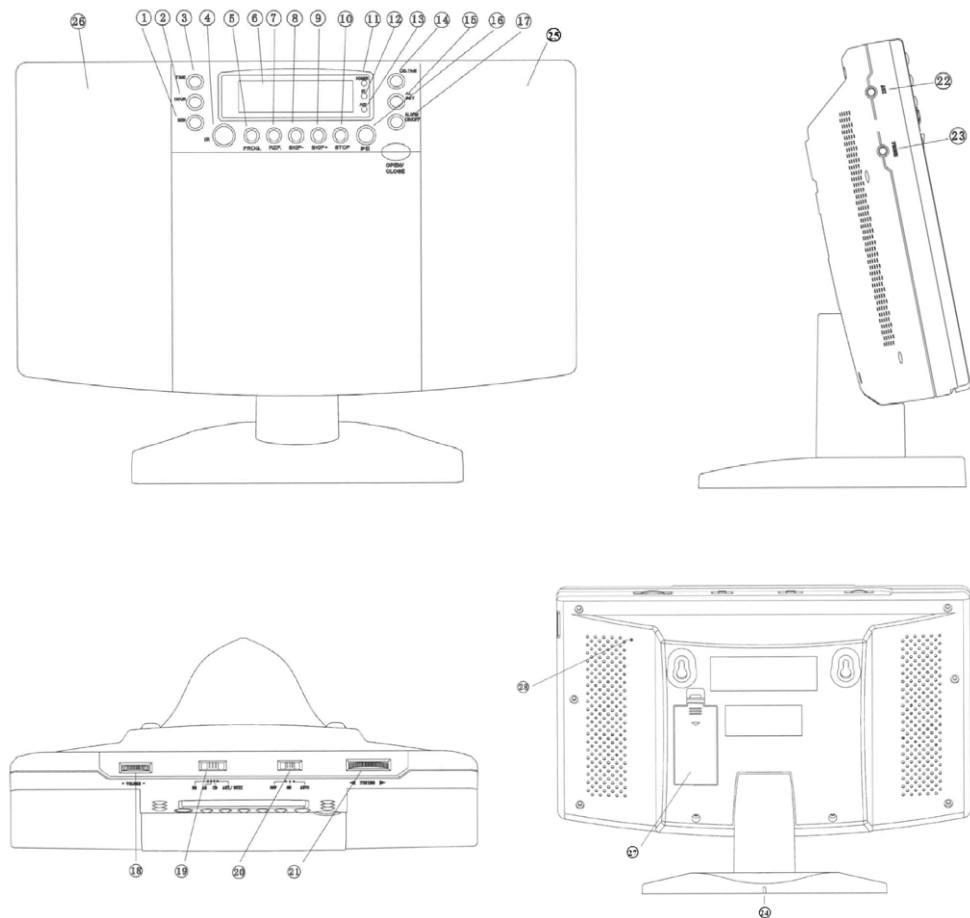

- |   |   |
|---|---|
| 1. Minutentaste                           | 17. Taste ALARM ON/OFF (Alarm EIN / AUS)  |
| 2. Stundentaste                           | 18. Lautstärkeregl  |
| 3. Taste Zeiteinstellung                  | 19. Funktionswahlschalter (AM/FM/ CD/ AUX/BUZZ) (MW / UKW / CD / AUX / Signalton) |
| 4. Fernbedienungssensor                   | 20. Betriebsschalter (OFF / ON / AUTO) (AUS / EIN / AUTO)                         |
| 5. Taste PROG. (CD-Programmierung)        | 21. Frequenzwahlregler  |
| 6. LCD-Anzeige                            | 22. AUX-Buchse  |
| 7. Taste REP. (CD-Wiederholung)           | 23. Kopfhörerbuchse   |
| 8. Taste SKIP - (CD-Titelsprung -)        | 24. Standfuß  |
| 9. Taste SKIP + (CD-Titelsprung +)        | 25. Rechter Lautsprecher  |
| 10. Taste STOP (CD-Stopp)                 | 26. Linker Lautsprecher   |
| 11. Betriebsanzeige                       | 27. Batteriefach  |
| 12. Anzeige FM ST. (UKW-Stereo)           | 28. UKW-Antenne   |
| 13. Anzeige AUX                           |   |
| 14. Taste Zeitanzeige                     |   |
| 15. Taste Alarmeinstellung                |   |
| 16. Taste PLAY/PAUSE (Wiedergabe / Pause) |   |

## FERNBEDIENUNG

1. Taste **PLAY/PAUSE** (Wiedergabe / Pause)
2. Taste **SKIP +** (Titelsprung / Suche vorwärts)
3. Taste **SKIP -** (Titelsprung / Suche rückwärts)
4. Taste **REP.** (Wiederholung Einzeltitel / alle Titel)
5. Taste **STOP** (Stopp)
6. Batteriefach

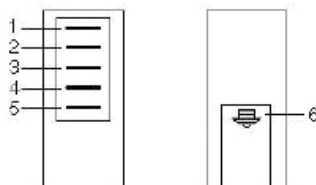

## EINSETZEN DER BATTERIEN

1. Öffnen Sie die Abdeckung des Batteriefaches an der Unterseite der Fernbedienung.
2. Setzen Sie 2 x AAA-Batterien mit der im Batteriefach angegebenen Polarität ein. Es werden Alkalinebatterien empfohlen.
3. Setzen Sie die Abdeckung des Batteriefaches wieder ein, bis sie gut sitzt.

## KOPFHÖRERBUCHSE

An dieses Gerät können Stereo-Kopfhörer mit einem 3,5 mm-Stecker angeschlossen werden. Bevor Sie den Kopfhörer anschließen, stellen Sie den Lautstärkeregler auf das Minimum, um Schäden Ihres Gehörs oder der Kopfhörer zu vermeiden.

Verbinden Sie den Kopfhörer mit der Kopfhörerbuchse. Die Lautsprecher werden automatisch abgeschaltet.

### **Warnung:**

Durch langes Hören mit großer Lautstärke können Sie dauerhaft Ihr Gehör beschädigen. Während des Tragens von Kopfhörern könnten Sie Warntöne überhören.

## LAUTSTÄRKE

Stellen Sie mit dem Lautstärkeregler die gewünschte Lautstärke ein.

## RADIOHÖREN

1. Schieben Sie den Funktionswahlschalter auf **AM/FM**.
2. Schieben Sie den Betriebsschalter auf **ON**.
3. Drehen Sie den Frequenzwahlgler, um einen gewünschten Sender einzustellen.
4. Zum Ausschalten des Radios, schieben Sie den Betriebschalter in die Position **OFF**.

### **Hinweis:**

Während des Radiobetriebs können weder Uhrzeit noch Alarmzeit eingestellt werden. Zum Einstellen der Uhrzeit oder der Alarmzeit, drücken Sie zuerst die Taste Zeitanzeige.

Im Radiomodus wird die Senderfrequenz in der LCD-Anzeige angezeigt. Drücken Sie die Taste Zeitanzeige. Die Uhrzeit wird für etwa 2 Minuten angezeigt, und dann wieder in die Frequenzanzeige umgeschaltet.

## ANTENNEN

Für besseren Empfang sollte die UKW-Antenne vollständig abgewickelt sein.

## EINSTELLUNG DER UHRZEIT

Drücken und halten Sie die Taste **Zeiteinstellung** zum Einstellen der Uhrzeit. Drücken Sie die Stunden- bzw. Minutentaste, um die korrekte Zeit einzustellen.

## EINSTELLUNG DER ALARMZEIT

1. Drücken und halten Sie die Taste Alarめinstellung zum Einstellen der Alarmzeit.
2. Drücken Sie die Stunden- bzw. Minutentaste.
3. Schalten Sie die Alarmfunktion ein, indem Sie die Taste **ALARM ON/OFF** drücken, bis das Alarmsymbol  erscheint.
4. Nachdem Sie die gewünschte Alarmzeit eingestellt haben, schieben Sie den Betriebsschalter auf

die Position **AUTO**, um die Alarmfunktion zu aktivieren.

**Hinweis:**

Wenn der Alarm ausgelöst wird, ertönt er für 3 Minuten. Zum Ausschalten des Alarms, drücken Sie erneut die Taste **ALARM ON/OFF**.

**MIT SIGNALTON AUFWACHEN**

- a. Schieben Sie den Funktionswahlschalter in die Position **AUX/BUZZ**.
- b. Stellen Sie die Alarmzeit ein.
- c. Schieben Sie den Betriebsschalter in die Position **AUTO**, um die Alarmfunktion zu aktivieren.
- d. Zur eingestellten Alarmzeit wird der Signalton für 3 Minuten ertönen.

**Hinweis:**

Drücken Sie die Taste **ALARM ON/OFF** während des Ertöns, um den Alarm auszuschalten.

**MIT CD AUFWACHEN**

- a. Schieben Sie den Funktionswahlschalter in die Position **CD**.
- b. Stellen Sie die Alarmzeit ein.
- c. Schieben Sie den Betriebsschalter in die Position **AUTO**, um die Alarmfunktion zu aktivieren.
- d. Öffnen Sie das CD-Fach und legen Sie eine CD ein (mit der beschrifteten Seite nach oben).
- e. Schließen Sie das CD-Fach.
- f. Zur Alarmzeit wird beginnend mit dem ersten Titel die CD abgespielt.

**Hinweis:**

Nach einer Stunde schaltet sich das Gerät automatisch aus. Zum manuellen Ausschalten des Alarms (bei CDWiedergabe) drücken Sie entweder die Taste **STOP** oder den Betriebsschalter.

**MIT RADIO AUFWACHEN**

- a. Schieben Sie den Funktionswahlschalter auf **AM/FM**.
- b. Stellen Sie einen Radiosender und die gewünschte Lautstärke ein.
- c. Stellen Sie die Alarmzeit ein.
- e. Schieben Sie den Betriebsschalter in die Position **AUTO**, um die Alarmfunktion zu aktivieren.
- f. Zur Alarmzeit ertönt das Radio.

**BEDIENUNG DES CD-SPIELERS**

**WIEDERGABE EINER CD**

- 1. Schieben Sie den Funktionswahlschalter in die Position **CD**.
- 2. Öffnen Sie das CD-Fach. Legen Sie eine CD mit der beschrifteten Seite nach oben ein.
- 3. Schließen Sie das CD-Fach.
- 4. Schalten Sie den Betriebsschalter auf ON.
- 5. Drücken Sie die Taste **PLAY/PAUSE**, um die CD-Wiedergabe mit dem ersten Titel zu beginnen.
- 6. Drücken Sie die Taste **PLAY/PAUSE** erneut, um die Wiedergabe eine Zeit lang zu unterbrechen.
- 7. Zum Beenden der Wiedergabe, drücken Sie die Taste **STOP**.

**TITELSPRUNG**

Drücken Sie während der Wiedergabe.

Rückwärts Taste **REW** | ◀◀

Schnell vorwärts Taste **F.FWD** ▶▶ |

Drücken Sie zweimal die Taste **REW**, um zum Beginn des vorherigen Titels zu springen.

**TITEL DURCHSUCHEN**

Drücken und halten Sie während der Wiedergabe.

Rückwärts Taste **REW** | ◀◀

Schnell vorwärts Taste **F.FWD** ▶▶ |

## PROGRAMMIERTE WIEDERGABE

Bis zu 20 Titel können programmiert werden, um in einer gewünschten Abfolge wiedergegeben zu werden.

1. Drücken Sie die Taste Programm so lange, bis "PROG." in der Anzeige blinkt.
2. Drücken Sie die Taste **F.FWD** oder **REW**, um einen zu speichernden Titel auszuwählen.
3. Drücken Sie die Taste Programm, um den Titel zu speichern.
4. Wiederholen Sie die Schritte 6 und 7, um Titel zu programmieren.
5. Drücken Sie die Taste **PLAY/PAUSE**, um die Wiedergabe zu starten.

Zum Löschen der Programmierung drücken Sie zweimal die Taste **STOP**.

## WIEDERHOLUNG

### Um einen einzelnen Titel zu wiederholen

Drücken Sie die Taste Wiederholung während der zu wiederholende Titel abgespielt wird. "REP" wird in der Anzeige blinken.

- Um einen anderen Titel zu wiederholen, drücken Sie die Taste **REW** oder **F.FWD**.
- Zum Abbrechen der wiederholten Wiedergabe drücken Sie zweimal die Taste Wiederholung.

### Um alle Titel zu wiederholen

Drücken Sie während der Wiedergabe zweimal die Taste Wiederholung. "REP" wird konstant in der Anzeige erscheinen.

- Alle Titel werden der Reihe nach abgespielt und danach kontinuierlich in dieser Reihenfolge wiederholt.
- Zum Abbrechen der Wiederholung drücken Sie einmal die Taste Wiederholung.

## AUX-EINGANGSBUCHSE

1. Stellen sie den Betriebsschalter auf "AUX".
2. Verbinden Sie mit dem AUX-Kabel die Ausgangsbuchse Ihres Wiedergabegerätes, beispielsweise eines MP3-Spielers, mit der AUX-Eingangsbuchse.
3. Starten Sie Ihr Wiedergabegerät.

## TECHNISCHE DATEN

Frequenzbereich:	MW (AM) 525 - 1615 kHz UKW (FM) 87,5 - 108 MHz
Notstrombatterie für die Uhrzeit:	9V Blockbatterie (F22/E-Block) (nicht enthalten)
Stromversorgung:	Externes Netzteil 9V $\equiv$ 650 mA $\ominus$ $\oplus$
Netzteil:	Eingang: 230V ~ 50Hz
Ausgang:	9V $\equiv$ 650 mA $\ominus$ $\oplus$
Nettogewicht:	1,2 kg

*Technische und optische Änderungen jederzeit vorbehalten.*

## FEHLERBEHEBUNG

Wenn Sie Probleme mit diesem Gerät haben, überprüfen Sie erst die folgende Tabelle, bevor Sie es reparieren lassen.

SYMPTOM	MÖGLICHE URSACHE	LÖSUNG
CD-Spieler lässt sich nicht einschalten	Netzkabel nicht richtig angeschlossen.	Schließen Sie das Netzkabel richtig an.
CD wird nicht wiedergegeben	CD verkehrt eingelegt. Defekte CD. CD-Fach nicht geschlossen. Kondensierte Feuchtigkeit auf der CD.	Legen Sie die CD erneut mit der beschrifteten Seite nach oben ein. Probieren Sie eine andere CD. Schließen Sie das CD-Fach. Wischen Sie die CD mit einem weichen Tuch ab.

Fehlerhafte CD-Wiedergabe	Schmutzige oder beschädigte CD.	Reinigen oder ersetzen Sie die CD.
Kein Ton	Lautstärke ist auf Minimum gestellt. Fehlerhafte CD. Funktionswahlschalter ist nicht auf die gewünschte Position gestellt.	Erhöhen Sie die Lautstärke. Probieren Sie eine andere CD. Schalten Sie den Funktionswahlschalter auf die gewünschte Position.
Rauschen oder Tonstörungen beim Radio	Das Gerät ist nicht richtig positioniert.	Bewegen Sie das Gerät bis der beste Empfang erreicht wird.

### **Reinigung des Gerätes**

- Zum Vermeiden von Feuer oder Stromschlaggefahr trennen Sie das Gerät von der Stromversorgung bevor Sie es reinigen.
- Das Gerät sollte nur mit einem trockenen Tuch gereinigt werden. Seien Sie vorsichtig, wenn Sie die Kunststoffteile reinigen oder abwischen.

### **Warnung:**

#### **Vor der Benutzung des Gerätes**

Überprüfen Sie, dass die lokale Stromversorgung mit dem HiFi-System kompatibel ist (230 V, 50 Hz). Verbinden oder trennen Sie den Netzstecker nicht mit nassen Händen. Wenn Sie planen, das Gerät für längere Zeit nicht zu benutzen, trennen Sie es von der Stromversorgung. Wenn Sie den Stecker aus der Steckdose ziehen, halten Sie den Stecker richtig fest; ziehen Sie nicht am Stromkabel, um die Gefahr eines Stromschlages durch ein beschädigtes Kabel zu vermeiden.

## SAFETY INFORMATION

1. **Read Instructions** - All the safety and operating instructions should be read before the appliance is operated.
2. **Retain Instructions** - The safety and operating instructions should be retained for future reference.
3. **Heed Warnings** - All warnings on the appliance and in the operating instructions should be adhered to.
4. **Water and Moisture** – Do not use the apparatus near water (e.g. bath tub, sink, swimming pool) or in wet places or tropical climates. Do not place objects filled with liquids, such as vases, on top of the apparatus. Do not expose the apparatus to dripping or splashing.
5. **Setup** – The apparatus should only be placed on a stable, flat surface. Do not let the apparatus fall down or expose it to shock.
6. **Wall or Ceiling Mounting** - The appliance should be mounted to a wall or ceiling only as recommended by the manufacturer.
7. **Ventilation** - The appliance should be situated so that its location or position does not interfere with its proper ventilation. For example, the appliance should not be situated on a bed, sofa, rug, or similar surface that may block the ventilation openings; or, placed in a built-in installation, such as a bookcase or cabinet that may impede the flow of air through the ventilation openings. Ensure a minimum distance of 5 cm around the apparatus for sufficient ventilation. Ensure that the ventilation is not impeded by covering the ventilation openings with items such as newspapers, table-cloths, curtains, etc.
8. **Heat** - The appliance should be situated away from heat sources such as radiators, heat registers, stoves, or other appliances (including amplifiers) that produce heat.
9. **Power Sources** - The appliance should be connected to a power supply only of the type described in the operating instructions or as marked on the appliance.
10. **Cables and Plugs** – The mains plug shall remain readily operable. All cables should be routed so that they are not likely to be walked on or pinched by items placed upon or against them, paying particular attention to cords at plugs, convenience receptacles, and the point where they exit from the appliance.
11. **Cleaning** - The appliance should be cleaned only as recommended by the manufacturer. Clean by wiping with a dry and clean cloth. Do not use chemical cleaners or detergents. Always pull the mains plug before cleaning the unit.
12. **Non-use Periods** - The power cord of the appliance should be unplugged from the outlet when left unused for a long period of time.
13. **Object and Liquid Entry** - Care should be taken so that objects do not fall and liquids are not spilled into the enclosure through openings.
14. **Damage Requiring Service** - The appliance should be serviced by qualified service personnel when:
  - a) The power-supply cord or the plug has been damaged; or
  - b) Objects have fallen, or liquid has been spilled into the appliance; or
  - c) The appliance has been exposed to rain; or
  - d) The appliance does not appear to operate normally or exhibits a marked change in performance; or
  - e) The appliance has been dropped, or the enclosure damaged.
15. **Servicing** - The user should not attempt to service the appliance beyond that described in the operating instructions. All other servicing should be referred to qualified service personnel.
16. **Open Fire** – Keep the apparatus away from open fires. Do not place naked flame sources, such as lighted candles on the apparatus.
17. **Thunderstorms** – During a thunderstorm the mains plug should be unplugged.
18. **Safety Check** – After servicing the technician should conduct a safety check in order to ensure that the apparatus is working properly and safely.
19. **Batteries** – Always place batteries in the correct polarization into electrical components. Danger of explosion if battery is incorrectly replaced. Replace only with the same or equivalent type. Do not mix old and new batteries. Take attention to the environmental aspects of battery disposal. Batteries shall not be exposed to excessive heat such as sunshine, fire or the like. Remove batteries before disposing of the product.

**20. Headphones** – Excessive sound pressure from earphones and headphones can cause hearing loss.

	<b>CAUTION</b> RISK OF ELECTRO SHOCK DO NOT OPEN	
WARNING: To reduce the risk of fire or electric shock, do not expose this appliance to dripping or splashing.		

WARNING: To reduce the risk of electric shock, do not remove cover (or back). No user serviceable parts inside. Refer servicing to qualified service personnel.



The lightning flash with arrowhead symbol within an equilateral triangle is intended to alert the user to the presence of uninsulated dangerous voltage within the product's enclosure that may be of sufficient magnitude to constitute a risk of electric shock to persons.



The exclamation point within an equilateral triangle is intended to alert the user to the presence of important operating and maintenance (servicing) instructions in the literature accompanying the appliance.

CLASS 1 LASER PRODUCT  
LASER KLASSE1  
APPAREIL A LASER DE CLASS 1  
LUOKAN 1 LASERLAITE  
KLASS 1 LASERAPPARAT

DO NOT STARE INTO BEAM –  
INVISIBLE LASER RADIATION



**Batteries**

Batteries may not be disposed of in regular house hold trash. Every consumer has the obligation to return batteries to special disposal locations.



**Disposal of Used Electrical & Electronic Equipment**

The meaning of the symbol on the product, its accessory or packaging indicates that this product shall not be treated as household waste. Please, dispose of this equipment at your applicable collection point for the recycling of electrical & electronic equipments waste. By ensuring the correct disposal of this product, you will help prevent potential hazards to the environment and to human health, which could otherwise be caused by unsuitable waste handling of this product. The recycling of materials will help conserve natural resources. For more detailed information about recycling of this product, please contact your local city office, your household waste disposal service or the shop where you purchased the product.

### 1. Handling discs

- Always keep the CD compartment shut to prevent dust or dirt from getting into the CD mechanism.
- Do not touch the recorded surface.
- Do not stick paper or write on either side of the CD.
- Do not bend the CD.
- Only handle a disc on its outer edges.



### 2. Storing discs

- To avoid scratches/damages always put CDs back into their cases after use.
- Do not expose CDs to direct sunlight, dust, dirt, high temperatures, high humidity or water.

### 3. Cleaning discs

- Use a soft cloth to wipe fingerprints and dust from the disc surface.
- Carefully move the cloth from the center of the disc to its edge:



- Never use benzene, thinners, record cleaner fluid or antistatic spray to clean CDs.

### 4. Compatibility

- Due to the numerous compression methods, some discs may not play.

## LOCATION OF CONTROLS

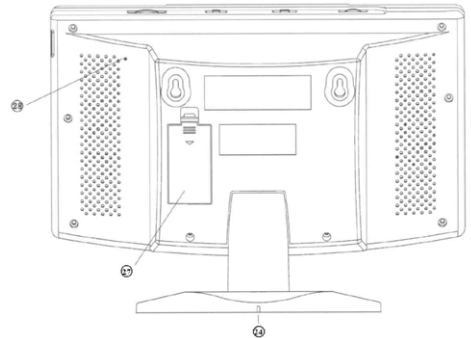
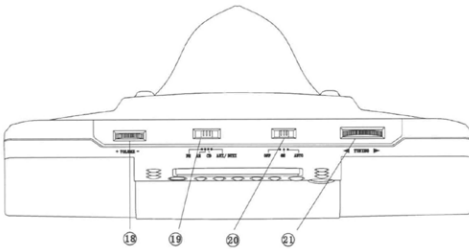
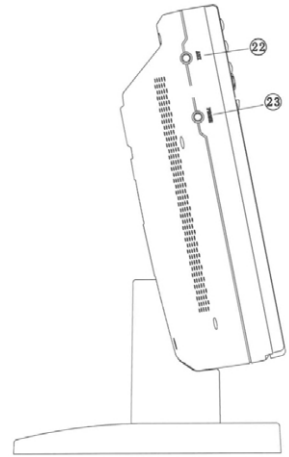
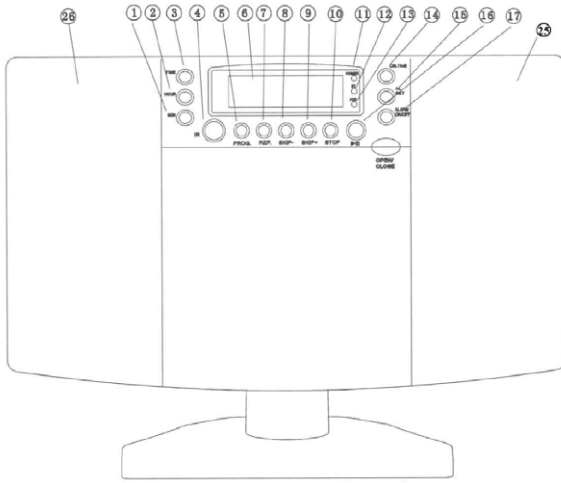

- |                              |  |
|------------------------------|--|
| 1. Minutes Button            | 16. PLAY/PAUSE Button                        |
| 2. Hour Button               | 17. ALARM ON/OFF (Alarm on/off) Button       |
| 3. Time Setting Button       | 18. Volume Control                           |
| 4. Remote Sensor             | 19. Function Selector (AM/FM/ CD/ AUX/ BUZZ) |
| 5. CD PROG. (Program) Button | 20. Power Selector (OFF/ ON/ AUTO)           |
| 6. LCD Display               | 21. Tuning Knob                              |
| 7. CD REP (Repeat) Button    | 22. AUX Jack                                 |
| 8. CD SKIP – Button          | 23. Earphone Jack                            |
| 9. CD SKIP + Button          | 24. Base Stand                               |
| 10. CD STOP Button           | 25. Right Speaker                            |
| 11. Power Indicator          | 26. Left Speaker                             |
| 12. F.M ST. Indicator        | 27. Battery Compartment                      |
| 13. AUX Indicator            | 28. FM Antenna                               |
| 14. Time Display Button      |  |
| 15. Alarm Set Button         |  |

## REMOTE CONTROL

1. PLAY/PAUSE button
2. SKIP/Search forward button
3. SKIP/Search backward button
4. Repeat One/All tracks button
5. STOP button
6. Battery compartment

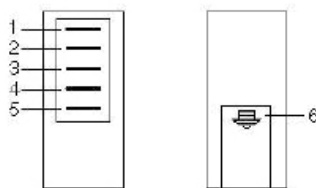

## BATTERY INSTALLATION

1. Open the Battery cover on the underside of the control.
2. Insert 2x AAA batteries following the polarity as indicated in the compartment. Alkaline batteries are recommended.
3. Add the battery cover back to close until it is tight.

## HEADPHONE JACK

This unit will accept stereo headphones with a 3.5mm plug. Before connecting the headphones set the volume to minimum level as not to damage your ears or the headphones. Connect the headphones to the headphones jack. The speakers will be automatically disconnected.

### **Warning:**

Prolonged exposure to high sound levels may permanently damage your hearing. You may not hear some warning sound while wearing these headphones.

## VOLUME

Adjust the Volume control to the desired level.

## LISTENING TO THE RADIO

1. Slide the Function Switch to **AM/FM**.
2. Slide the Power Switch to **ON**.
3. Turn Tuning Knob to tune in desired radio station.
4. To turn off Radio, slide the Power Switch to **OFF** position.

### **Note:**

Whilst listening to the radio, the time or alarm cannot be set. To set the time or alarm, press the Time Display Button first.

In radio mode, the radio frequency will appear in the LCD display. Press the Time Display Button. The time will be displayed for about 2 minutes then revert back to radio frequency.

## ANTENNAS

For better reception, FM wire antenna should be untied and fully stretched out.

## CLOCK SETTING

Press and hold **Time Set** Button to set the clock. Press Hour Set Button or Min Set Button respectively to set the correct time.

## ALARM TIME SETTING

1. Press and hold **AL. SET** button to set the Alarm time.
2. Press Hour Set Button or Min Set Button respectively.
3. Turn on the alarm function by pressing **ALARM ON/OFF** button till the alarm icon  appears.
4. After setting the alarm to your desired time. Slide the Power Button to **AUTO** position to implement the Alarm function.

**Note:**

When alarm is triggered, it will sound for 3 minutes. To turn off the alarm, press the **ALARM ON/OFF** button again.

**WAKE UP TO ALARM BUZZER**

- a. Slide the Function Switch to **AUX/BUZZ** position
- b. Set the alarm time.
- c. Slide the Power Button to **AUTO** position to implement the Alarm function.
- d. The alarm buzzer will sound for 3 minutes at the set alarm time.

**Note:**

Press **ALARM ON/OFF** button to turn off the alarm when it sounds.

**WAKE UP TO CD**

- a. Slide the Function Switch to **CD** position.
- b. Set the alarm time.
- c. Slide the Power Button to **AUTO** position to implement the Alarm function.
- d. Open the CD Door and insert a CD (with the label side facing up) into the CD compartment.
- e. Close the CD Door.
- f. The CD will sound at the set alarm time playing the first track on the CD.

**Note:**

The unit will automatically be turned off after 1 hour. To deactivate the alarm (CD playing) manually, Press either the **STOP** Button or Press the Power Button.

**WAKE UP TO RADIO**

- a. Slide the Function Switch to **AM/FM**.
- b. Tune the radio to a broadcasting station and adjust the volume as desired.
- c. Set the alarm time.
- d. Slide the Power Button to **AUTO** position to implement the Alarm function.
- e. The radio will sound at the set alarm time.

**OPERATION OF CD PLAYER****PLAYING A CD**

1. Slide the Function Switch to **CD** position.
2. Open the CD Door. Insert a CD with the label facing up.
3. Close the CD Door.
4. Switch the Power Button to **ON**.
5. Press **PLAY/PAUSE** button to start CD playback from the first track.
6. Press once more **PLAY/PAUSE** button to momentarily pause
7. To stop the playback, Press **STOP** button.

**SKIPPING TRACKS**

Press during play.

Backward            **REW** button | ◀◀

Fast Forward        **F.FWD** button ▶▶ |

Press **REW** Button twice to skip to the beginning of the previous track.

**SEARCHING TRACKS**

Press and hold during play.

Backward            **REW** button | ◀◀

Fast Forward        **F.FWD** button ▶▶ |

**PROGRAMMED PLAYBACK**

Up to 20 tracks can be programmed to play in any desired sequence.

1. Press Program Button until "**PROG.**" flashes in display.
  2. Press **F.FWD** Button or REW Button to select a desired track to be memorized.
  3. Press **Program** Button to program the track.
  4. Repeat steps 6 and 7 to program tracks.
  5. Press **PLAY/PAUSE** button to start playing.
- To cancel program play, press **STOP** button twice.

## REPEAT PLAY

### To Repeat Single Track

Press Repeat Button while the track you want to repeat is playing. The "**REP**" flashing will appear in display.

- To repeat another track, press **REW** Button or **F.FWD** Button.
- To cancel repeat play, Press Repeat Button twice.

### TO REPEAT ALL THE TRACKS

Press Repeat Button twice during play. The "**REP**" indicator will appear in display steadily.

- All tracks will be played through in sequence and then the sequence will be repeated continuously.
- To cancel repeat play, press Repeat Button one time.

## AUX INPUT JACK

1. Adjust the Function Selector to "**AUX**".
2. Connect the AUX connect wire from the out jack of your Personal Player such as portable MP3 player to the AUX input jack.
3. Play Start from your Personal Player.

## TECHNICAL DATA

Frequency range:

AM (MW) 525 - 1615 kHz

FM (UKW) 87,5 - 108 MHz

Back-up battery for the time display:

9V Battery (F22/E-Block) (not included)

Power supply:

External power supply pack 9V  $\equiv$  650mA  $\ominus$   $\oplus$

Power supply pack:

Input: 230V~ 50Hz

Output:

9V  $\equiv$  650 mA  $\ominus$   $\oplus$

Weight:

1.2 kg

*Technical specifications and design may change without notice.*

## TROUBLESHOOTING GUIDE

If you experience a problem with this unit check the chart below before servicing.

SYMPTOM	POSSIBLE CAUSE	SOLUTION
CD Player will Not turn on	AC Cord not connected properly.	Connect the AC cord properly.
Disc will not Play	Disc inserted incorrectly. Defective compact disc. CD compartment not closed. Moisture condensation on disc.	Reinsert disc with label side facing up. Try another compact disc. Close CD compartment. Wipe disc with soft cloth.
Erratic CD playback	Dirty or defective disc.	Clean or replace disc.
No sound	Volume control is set to minimum. Defective compact disc. Function is not set to the desired position.	Increase the volume. Try another compact disc. Press Function Selector switch to the desired function.

Noise or Sound distortion on radio	Unit is not positioned correctly.	Rotate unit until best reception is obtained.
------------------------------------	-----------------------------------	---

**Cleaning the Unit**

- To prevent fire or shock hazard, disconnect your unit from the AC power source when cleaning.
- Your unit should be cleaned with a dry cloth only. Use caution when cleaning and wiping the plastic parts.

**Warning:**

**Before using the unit**

Check that the local mains supply is compatible with the HI-FI System (230V 50Hz). Do not plug or unplug the power cable when your hands are wet. When planning not to use this unit for long period of time, disconnect the plug from the wall outlet.

When disconnecting the power cord from the wall outlet, hold the plug securely; do not pull the cord in order to avoid shock risks caused by the damaged cable.



**Karcher**

[www.karcher-products.de](http://www.karcher-products.de)