

Bedienungsanleitung

Elektro-Scooter McFun "eScooter II"

Einführung

Geehrter Kunde,
wir möchten Ihnen zum Erwerb Ihres
neuen Elektro-Scooters gratulieren!

Mit dieser Wahl haben Sie sich für ein Produkt
entschieden, welches ansprechendes Design
und durchdachte technische Features gekonnt
vereint.

Lesen Sie bitte die folgenden Bedienhinweise
sorgfältig durch und befolgen Sie diese, um in
möglichst ungetrübten Genuss des Gerätes zu
kommen!



Leistungsmerkmale

- Der eScooter II bringt Sie entspannt von A nach B.
- Er ist kompakt, robust und kann ohne großen körperlichen Aufwand betätigt werden.
- Er hat einen leisen und umweltfreundliche Elektroantrieb. Damit kann er kostengünstig betrieben werden.
- Er ist einfach zu montieren und hat eine höhenverstellbare sowie einklappbare Lenksäule.

Technische Daten:

Gewicht: 10 kg
 Maße (L*B*H): 71*38*53 cm
 Leistung: 120 W
 Reichweite: 16 km
 Steigfähigkeit: Neigungswinkel < 12°
 Höchstgeschwindigkeit: 16 km/h
 Betrieb: AC 230 V ~ 50 Hz (Laden)
 Batterie: 24V ~ 4.5 Ah
 Ladedauer: 5 – 8 h
 Feinsicherung: 30 A
 Zuladung: max. 80 kg

Sicherheitshinweise

- Überprüfen Sie vor Inbetriebnahme das Gerät auf Beschädigungen, sollte dies der Fall sein, bitte das Gerät nicht in Betrieb nehmen!
- Prüfen Sie die Funktionstüchtigkeit Ihres Elektro-Scooter vor jeder Fahrt.
- Versuchen Sie nicht schnell anzufahren oder Steigungen: Neigungswinkel > 12° zu nehmen.
- Fahren Sie nicht über Bordsteine oder andere Hindernisse. Vermeiden Sie Sand, Kies und nassen Untergrund.
- Die Batterie keinen mechanischen Belastungen, Feuchtigkeit oder hohen Temperaturen aussetzen.
- Reinigen Sie das Gerät mit einem weichen trockenen Tuch.
- Wichtig! Sollten das Gerät einmal beschädigt werden, lassen Sie es nur durch den Hersteller oder eine Fachwerkstatt instandsetzen.
- Lassen Sie das Verpackungsmaterial nicht achtlos liegen, Plastikfolien / -tüten, Styroportteile, etc., könnten für Kinder zu einem gefährlichen Spielzeug werden.
- Das Gerät gehört nicht in Kinderhände. Es ist kein Spielzeug.

Der eScooter II ist nicht im Bereich der StVZO zugelassen !

Der Scooter und seine Funktionen:



1. Griffe des Lenkers.
2. Rastungen für die Griffe.
3. Gashebel.
4. Lenker.
5. Verlängerungsrohr.
6. Einstellbares Lenkkopflager.
7. Ein-/Aus-Schalter.
8. Elektrische Sicherung.
9. Batteriefach.
10. Elektromotor.
11. Einstellbarer Keilriemen.
12. Abnehmbare Verkleidung.
13. Hebel des Klappmechanismus der Lenkstange.
14. Höhenverstellungsschraube des Lenkers.
15. Ladegerät.
16. Bremshebel.

Fahren mit dem Elektro-Scooter:

- Schalten Sie den Scooter mit dem Ein-/Aus-Schalter ein.
- Stellen Sie sich mit beiden Beinen auf die Plattform.
- Drücken Sie den Gashebel, damit der Scooter sich vorwärts bewegt.
- Um anzuhalten betätigen Sie den Bremshebel.

Aufladen der Batterie:

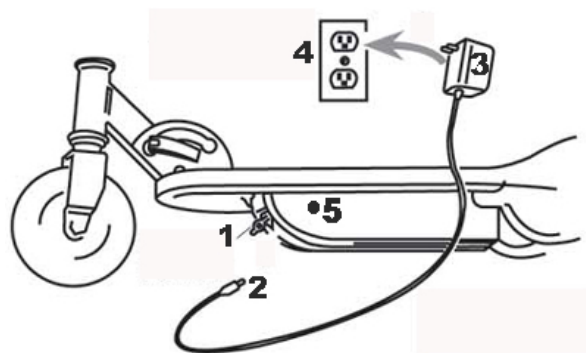

1. Buchse zum Anschluss des Ladegeräts.
2. Stecker des Ladegeräts.
3. Ladegerät.
4. Elektrische Steckdose.
5. Elektrische Sicherung.

- Die Batterie wird in voll aufgeladenem Zustand geliefert.
- Vor dem ersten Gebrauch stellen Sie sicher, dass sich die Sicherung in deren Halterung befindet.
- Verbinden Sie das Ladegerät zuerst mit der Batterie und danach mit der Steckdose.
- Vermeiden Sie Ladezeiten über 8 Stunden. Überladung verkürzt die Lebensdauer der Batterie.
- Der Ladevorgang sollte bei einer Umgebungstemperatur von 10 – 40 °C erfolgen.

Installation und Teile:

Auf- und Zusammenklappen der Lenkstange:



- Um die Lenkstange einzuklappen lösen Sie den Schnellverschluss [2] und ziehen Sie den Sperrriegel [1] nach oben.
- Um die Lenkstange aufzuklappen ziehen Sie den Sperrriegel [1] nach oben und lösen Sie den Schnellverschluss [2]. Wenn der Sperrriegel eingerastet ist, schließen Sie den Schnellverschluss.

Lenker:

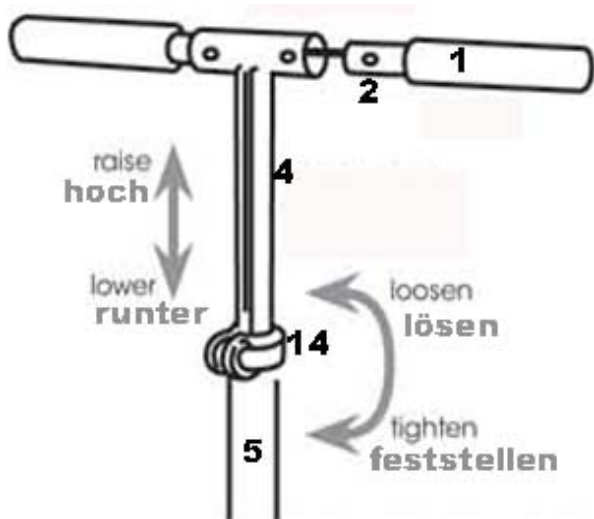

- Setzen Sie die Griffe [1] mit Hilfe der Rastzungen [2] in den Lenker [4] ein.
- Um die Höhe des Lenkers anzupassen, lösen Sie die Höhenverstellungsschraube [14] und schieben Sie den Lenker hoch oder runter.
- Der Geradeauslauf der Lenkstange sollte in regelmäßigen Abständen eingestellt werden. Dazu löst man die Mutter des Lenkkopflagers [6], richtet den Lenker aus und zieht abschließend die Mutter wieder fest.

Demontage der Verkleidung:



- Um die Batterie auszutauschen, muss die Verkleidung demontiert werden.
- Lösen Sie die vier Schrauben [1] auf der Oberseite der Verkleidung, dann läßt Sie sich abnehmen.
- Stellen Sie sicher, dass die Verkleidung abschließend wieder fest verschraubt ist.

Justierung oder Austausch des Keilriemens:

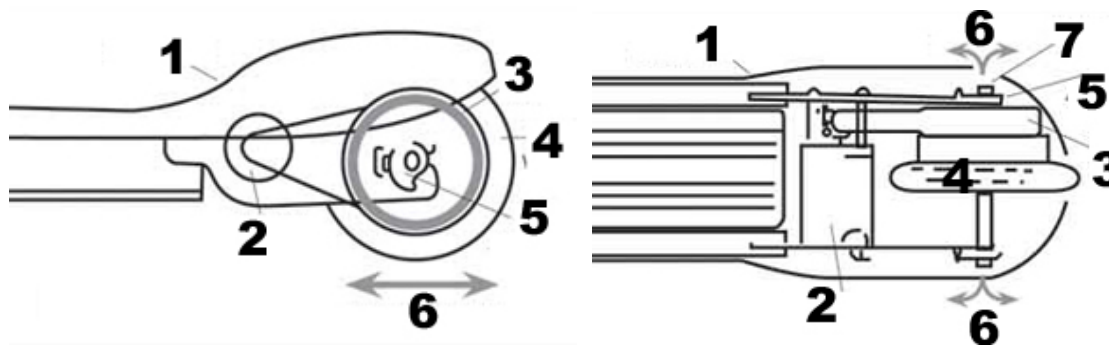

1. Verkleidung.
2. Elektromotor.
3. Keilriemen.
4. Hinterrad.
5. Riemenscheibe.
6. Ausrichtung des Keilriemens.
7. Schraubenmutter des Hinterrades.

- In regelmäßigen Abständen, sollte der Keilriemen [3] nachjustiert werden, da er sich lockern kann. In diesem Fall wird er beim Beschleunigen ein Geräusch verursachen.
- Drehen Sie den Scooter so herum, dass die Unterseite nach oben schaut.
- Lösen Sie die Schraubenmutter des Hinterrades [7].
- Stellen Sie das Hinterrad [4] und die Riemenscheibe [5] so ein, dass der Keilriemen [3] wieder fest sitzt.
- Die optimale Spannung ist gewährleistet, wenn sich der Keilriemen [3] noch leicht durchdrücken läßt.
- Ziehen Sie nun die Schraubenmutter des Hinterrads [7] wieder fest.
- Funktionstest 1: Drehen Sie das Hinterrad mit der Hand um festzustellen, ob der Keilriemen einwandfrei läuft.
- Funktionstest 2: Drehen Sie den Scooter herum und beschleunigen ihn um festzustellen, ob der Keilriemen geräuschfrei läuft.

Ersatzteile:

Unter diesen Artikelnummern lassen sich folgende Ersatzteile bestellen:



- ✓ 1250021 – Vorderrad
- ✓ 1250022 – Hinterrad
- ✓ 1250023 – Batterie (24V)
- ✓ 1250024 – Keilriemen
- ✓ 1250101 – Ladegerät
- ✓ 1250102 – Elektromotor (24V ~ 100W)
- ✓ 1250103 – Trommelbremse
- ✓ 1250104 – Elektrische Feinsicherung (20Ah)
- ✓ 1250105 – Sicherungshalter
- ✓ 1250106 – Bowdenzug der Hinterradbremse
- ✓ 1250107 – Elektronischer Fahrtregler
- ✓ 1250108 – Hinterachse
- ✓ 1250109 - Gashebel
- ✓ 1250110 - Bremsgriff
- ✓ 1250112 - Schnellspanner für Klappvorrichtung
- ✓ 1250113 – Verkleidung
- ✓ 1250114 – Seitenständer

Reference Manual

Electro-Scooter McFun „eScooter II“

Preface

Dear Customer,
we like to congratulate you on the
purchase of your new electro-scooter!

You have chosen a product which
combines deliberate technical features
with an appealing design.

Please read this manual conscientiously
and carry out the given instructions before
and while you are using your new device.



Capability Characteristics

- The eScooter II takes you from A to B in a comfortable way.
- It is compact, robust and you can operate it without big physical effort.
- It has a quiet and non-polluting electro motor. With this you can operate it very reasonable.
- It is easy to assemble and has a height adjustable as well as a retractable steering column.

Technische Daten:

Weight: 10 kg
Size (L*W*H): 71*38*53 cm
Power: 120 W
Range: 16 km
Climbing Ability: Inclination < 12°
Maximum Velocity: 16 km/h
Operation: AC 230 V ~ 50 Hz (Laden)
Battery: 24V ~ 4.5 Ah
Charging Time: 5 – 8 h
Micro Fuse: 30 A
Vehicle Payload: max. 80 kg

Security Advices

- Before using the device, please check it for any possible damages. In case of damage do not operate it.
- Check the operational reliability ever time before you use the electro-scooter.
- Do not start up with high speed or try to drive a gradient with an inclination > 12°.
- Do not drive over curbstone or other obstacles Avoid sand, gravel and wet subsoil.
- The battery may not become subject of mechanical stress, humidity or high temperatures.
- Clean the device with a dry and soft cloth only.
- Caution! Should the device itself get damaged, please let the repair to the manufacturer or to a qualified service agent.
- Please dispose packaging materials properly and do not let play children with it.
- The device itself is no toy either. Do not let children play with it too.

The eScooter II is unlicensed in areas regulated by the StVZO !

The Scooter and its Functions:



1. Grips of the handlebar.
2. Snap-in pins for the grips.
3. Accelerator.
4. Handlebar.
5. Extension tube.
6. Adjustable headset.
7. On-/Off-switch.
8. Electric fuse.
9. Battery compartment.
10. Electric motor.
11. Adjustable fan belt.
12. Removable casing.
13. Lever of the folding mechanism of the steering rod.
14. Height adjuster of the handlebar.
15. Battery charger.
16. Brake lever.

Drive the Electro-Scooter:

- Turn on the scooter by using the on-/off-switch.
- Stand yourself with both legs on the platform.
- Press the accelerator to move the scooter forward.
- To stop the scooter use the brake lever.

Charging the Battery:

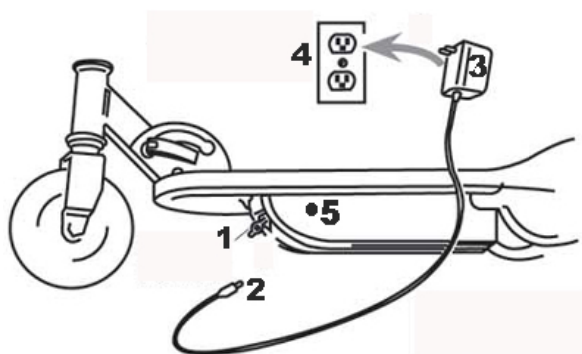

1. Socket for connecting the charger.
2. Plug of the charger.
3. Charger.
4. Electric outlet.
5. Electric fuse.

- The battery is fully charged when delivered.
- Make sure that the fuse is inserted in its bracket before using the scooter first time.
- First connect the charger to the battery and then to an electric outlet.
- Avoid charging times longer than 8 hours. Overloading reduces the battery's durability.
- The environment temperature during the charging process should be between 10 – 40 °C.

Installation and Parts:

Popping up-and retracting the Steering Rod:



- For retracting the steering rod loose the quick release handle [2] and pull up the adjustment [1].
- For popping up the steering rod pull up the adjustment [1] and loose the quick release handle [2]. If the adjustment engages close the quick release handle.

Handlebar:

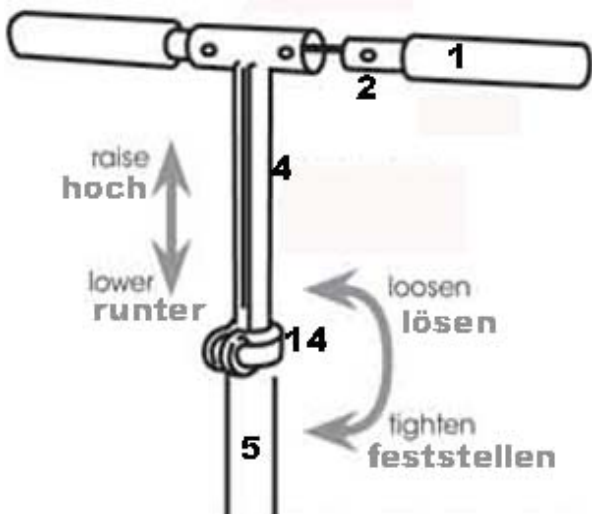

- Insert the grips [1] with the help of the snap-in pins [2] into the handlebar [4].
- To adjust the height of the handlebar loose the height adjuster [14] and pull up or push down the handlebar.
- The directional stability of the steering rod should be adjusted periodically. For this loose the screw nut of the adjustable headset [6], align the handlebar and fasten the screw nut again.

Setting or Exchange of the Fan Belt:

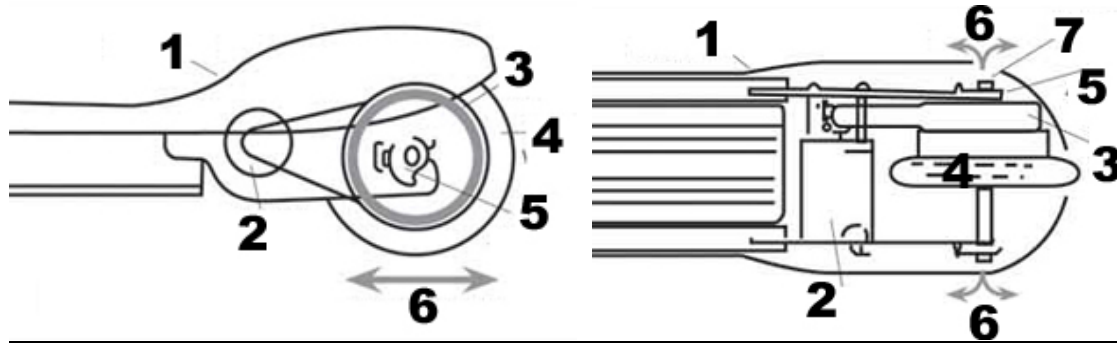

- For exchanging the battery it is necessary to remove the casing.
- Loose the four screws [1] on the upper side of the casing then you can remove it.
- Subsequently make sure that the casing is tightly screwed in place again.

Alignment or Exchange of the Fan Belt:

1. Casing.
2. Electric motor.
3. Fan belt.
4. Back wheel.
5. Belt pulley.
6. Alignment of the fan belt.
7. Screw nut of the back wheel.

- Readjust the fan belt [3] in frequent intervals because it can loosen. In that case you will hear noises from the belt whenever you accelerate.
- Turn the scooter upside down.
- Loose the screw nut of the back wheel [7].
- Adjust the back wheel [4] and the belt pulley [5] that the fan belt [3] is tight again.
- The optimal tension is ensured if you can extrude the fan belt [3] slightly.
- Fasten the screw nut of the back wheel [7] firmly.
- Function test 1: Rotate the back wheel by hand to make sure the fan belt runs correctly.
- Function test 2: Turn the scooter back and accelerate it to make sure that the fan belt runs noiselessly.

Spare Parts:

Under these item numbers you can order the following spare parts:



- ✓ 1250021 – Front Wheel
- ✓ 1250022 – Back Wheel
- ✓ 1250023 – Battery (24V)
- ✓ 1250024 – Fan Belt
- ✓ 1250101 – Charger
- ✓ 1250102 – Electric Motor (24V ~ 100W)
- ✓ 1250103 – Drum Brake
- ✓ 1250104 – Electric Micro Fuse (20Ah)
- ✓ 1250105 – Fuse Bracket
- ✓ 1250106 – Bowden Cable of the Rear Wheel Brake
- ✓ 1250107 – Electronic Cruise Control
- ✓ 1250108 – Rear Axle
- ✓ 1250109 – Accelerator Level
- ✓ 1250110 – Brake Level
- ✓ 1250112 – Quick Release for Folding Mechanism
- ✓ 1250113 – Casing
- ✓ 1250114 – Kick Stand